

KERN

KERN & Sohn GmbH

Ziegelei 1

D-72336 Balingen

E-Mail: info@kern-sohn.com

Tél: +49-[0]7433- 9933-0

Télécopie: +49-[0]7433-9933-

149

Internet: www.kern-sohn.com

Mode d'emploi Imprimante Statistiques

KERN YKS-01

Version 1.3

2021-11

F



YKS-01-BA-f-2113



KERN YKS-01

Version 1.3 2021-11

Mode d'emploi Imprimante Statistiques

Sommaire

1	Caractéristiques techniques	3
2	Déclaration de conformité.....	4
3	Emballage	4
4	Implantation et mise sous tension	4
5	Dénomination des éléments constitutifs de l'imprimante.....	5
6	Préparation de l'imprimante.....	6
7	Eléments de commande	8
8	Enclenchement	8
9	Fonction statistique	9
9.1	Mise à zéro du compteur des statistiques	9
9.2	Valeur moyenne arithmétique de la totalité basique:	10
9.3	Ecart standard de la totalité basique.....	10
9.4	Ecart standard d'un échantillon aléatoire.....	10
10	Date et heure	11
11	Protocole GLP	12
12	Condition pour le stockage et l'utilisation du papier thermique	13
13	Câble d'imprimante.....	13
14	Nettoyage.....	14
15	Aide succincte en cas de panne.....	15

L'imprimante YKS-01 est une imprimante thermique standard

1 Caractéristiques techniques

Contrainte	Imprimante thermique bidirectionnelle à tête charioté (8 points)
Structure d'un caractère	Matrice 8x8 points
Vitesse d'impression	0,75 lignes/seconde
Nombre de caractères par ligne	40, 80
Jeu de caractères	IBM set 2
Papier thermique	sur un rouleau, largeur 112mm, longueur 20m
Diamètre enroulé max.	42 m
Contrôler alimentation en courant	8.5 V – 14 V CC
Bloc alimentation externe	230 V 50 Hz 0.12 A / 9V DC 1.3 A
Consommation d'énergie	3 W 15W
Interface d'alimentation	de type Jack 2.1
Taux Baud	1200, 2400, 4800, 9600 Baud
Paramètres / format données	8 ou 7 bits, avec ou sans contrôle de parité
Parité	pair ou impair
Protocole de transmission	interconnexion matérielle avec DTR
Durée de travail	5000 heures ou 500 000 lignes
Température de fonctionnement	5°C – 35°C
Degré hygrométrique	max. 80 % relatif (sans condensation)
Dimensions	165 x 140 x 50 mm
Poids	0.45 kg (sans rouleau de papier)

2 Déclaration de conformité

Vous trouvez la déclaration de conformité CE- UE actuelle online sous:

www.kern-sohn.com/ce

3 Emballage

La livraison comprend:

- 1 - Imprimante
- 2 – Bloc-secteur
- 3 – Câble d'imprimante
- 4 - 1 x Rouleau de papier thermique
- 5 - Mode d'emploi

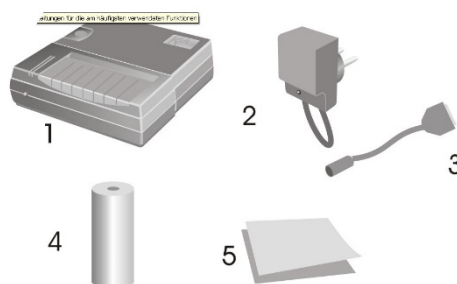

Si un des articles ci-dessus était manquant, veuillez consulter immédiatement votre revendeur.

4 Implantation et mise sous tension

Ne mettez votre imprimante sous tension que dans un environnement respectant les conditions suivantes:

- Température : 5°C – 35°C
- Humidité : 10 – 80 % (sans condensation)

Veuillez tenir compte des points suivants concernant le lieu d'installation:

- Pas de poussière et d'humidité
- Evitez de placer l'imprimante à côté d'une forte source de chaleur
- Evitez de placer l'appareil à proximité de forts champs électriques, magnétiques, électromagnétiques et de champs d'impulsions et de surfaces, pour éviter l'accumulation de charges électrostatiques
- Evitez l'exposition à la lumière solaire, aux chocs ou aux vibrations.

La mise sous tension s'effectue au moyen du bloc d'alimentation externe (Bloc secteur).
La valeur de la tension d'alimentation doit concorder avec la tension imprimée sur l'étiquette placée sous l'imprimante.

N'utilisez que des blocs d'alimentation secteur livrés par KERN.

L'utilisation d'autres marques n'est possible qu'avec l'autorisation de KERN.

5 Dénomination des éléments constitutifs de l'imprimante

- 1 - Interrupteur Marche / Arrêt
- 2 - Couvercle de la trappe papier
- 3 - Indicateur lumineux MARCHE / ARRET
- 4 - Interface de connexion de la balance
- 5 - Connecteur d'alimentation de l'imprimante
- 6 - Bouton « avance papier »
- 7 - Touche fonctionnelle

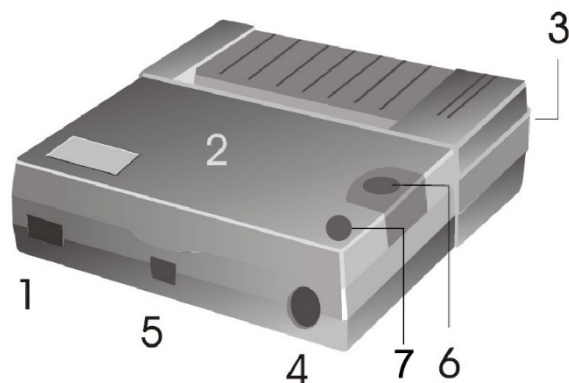

6 Préparation de l'imprimante

Retirer la trappe papier

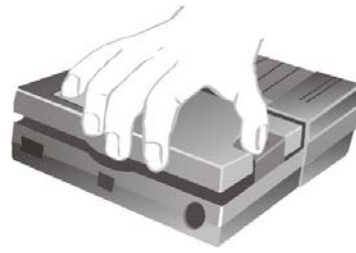

Réglage des DIPSwitches

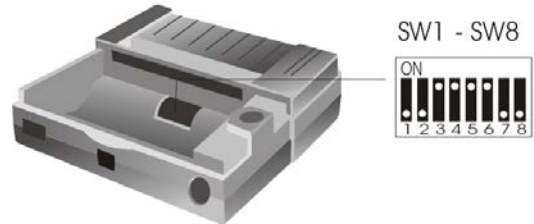

La configuration de l'imprimante se fait à l'aide des DIPSwitches.

	1200	2400	4800	9600
SW1	ON	OFF	ON	OFF
SW2	ON	ON	OFF	OFF
SW3	SW4	FORMAT		
OFF	OFF	8 bits – no parity		
ON	OFF	7 bits – odd parity		
OFF	ON	7 bits – even parity		
ON	ON	7 bits – ignore parity		
SW5	ON	Horaires d'été		
	OFF	Horaires d'hiver		
SW6	ON	Statistique ON		
	OFF	Statistique OFF		
Langue	POL.	GER.	ENG.	FRA.
SW7	ON	OFF	ON	OFF
SW8	ON	ON	OFF	OFF



La modifications du réglage des DIPSwitches sont à effectuer l'imprimante hors tension.
Le changements sont enregistrés en démarrant de nouveau.

Branchement des câbles:

L'imprimante dispose de deux connecteurs au dos du boîtier:

Branchement du câble de connexion RS232

Branchement du bloc d'alimentation secteur



N'utilisez avec votre imprimante que des accessoires et balances de chez KERN.
Avant de brancher le câble à l'imprimante, mettez la hors-tension.

Préparation du papier:

- ⇒ Pliez une extrémité du papier avant de l'insérer dans l'imprimante

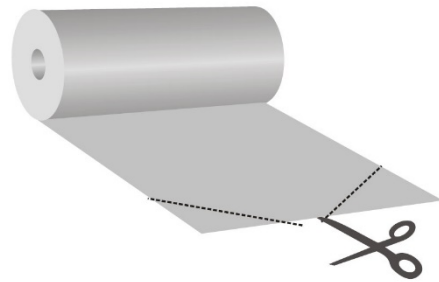

Insertion du papier

- ⇒ Insérez l'extrémité pliée du papier dans le mécanisme.
- ⇒ Mettez en marche l'alimentation de l'imprimante.
- ⇒ Appuyez sur la touche « avance papier » jusqu'à ce que le papier sorte de la fente du mécanisme.



Arracher le papier

- ⇒ Tirez le papier imprimé vers vous de sorte qu'il se trouve appliqué sur la zone de découpe du boîtier de l'imprimante.

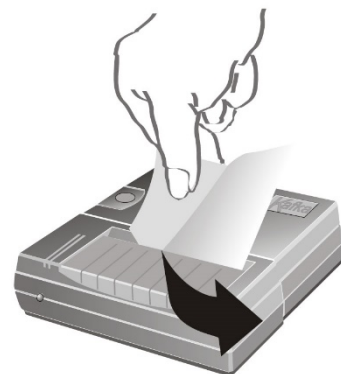

Ne tirez pas le papier imprimé vers le haut.

7 Eléments de commande

Après le branchement du bloc d'alimentation secteur à l'imprimante, il faut commuter l'interrupteur ON/OFF de l'imprimante en position "ON", le voyant rouge de l'alimentation s'allume.

Ce voyant indique également que l'imprimante est prête à être utilisée.

8 Enclenchement

- ⇒ A la mise en marche, appuyez sur la touche « avance papier », l'imprimante exécute un auto-test et les paramètres sont imprimés.
Le DEL rouge s'allume, l'imprimante est prête à servir.
- ⇒ Appuyez sur la touche „FEED” : Mettre en marche ou à l'arrêt le numéroteur si fonction de statistique sur „ON“
- ⇒ Appuyez sur la touche „FEED” et maintenez la touche enclenchée. Transport du papier.
- ⇒ Appuyez sur la touche „FEED” : Mettre en marche ou à l'arrêt la date et l'heure si fonction de statistique sur „OFF“

9 Fonction statistique

Afin de compiler une statistique, le numérateur doit être mis en marche.
Après avoir réalisé plusieurs pesages, en appuyant sur la touche fonctionnelle la statistique sera compilée:

Ex.: Numérateur ON:

Numerator ON	
001:	0.366 g
002:	0.363 g
003:	0.357 g
004:	0.354 g
18/05/10	15:01
n	004
Σ	00001.44 g
\bar{x}	00000.31 g
σ^{n-1}	00000.14
σ^n	00000.44
Min	00000.00 g
Max	00000.36 g
R	00000.36 g

Explication :

n	Nombre des valeurs de mesure
Σ	Somme de toutes les valeurs de mesure
\bar{x}	Valeur moyenne de toutes les valeurs de mesure
σ^{n-1}	Ecart standard de la totalité basique
σ^n	Ecart standard d'un échantillon aléatoire
Min	Valeur minimale de la totalité basique
Max	Valeur maximale de la totalité basique
R	Etendue de la totalité basique (valeur maximale – valeur minimale)

9.1 Mise à zéro du compteur des statistiques

Maintenir appuyée la touche rouge de fonction met à zéro le compteur des statistiques.

9.2 Valeur moyenne arithmétique de la totalité basique:

$$\bar{X} = \frac{x_1 + x_2 + \dots + x_n}{n}$$

9.3 Ecart standard de la totalité basique

$$\sigma_n = \sqrt{\frac{\sum x_i^2 - \frac{1}{n}(\sum x_i)^2}{n}}$$

9.4 Ecart standard d'un échantillon aléatoire

$$\sigma_{n-1} = \sqrt{\frac{\sum x_i^2 - \frac{1}{n}(\sum x_i)^2}{n-1}}$$

10 Date et heure

Le logiciel KERN "SetClock Kern" est nécessaire pour configurer la date et l'heure. Il peut être téléchargé depuis le magasin en ligne KERN dans l'onglet Téléchargements de l'imprimante.

- ⇒ Connectez l'imprimante au port COM1 de l'ordinateur à l'aide d'un câble null modem (null modem cable).
(ou, à l'aide du Gestionnaire de périphériques, basculez le port COM sur COM1.)
N'oubliez pas que pour cela vous devez disposer des droits d'administrateur !
- ⇒ Réglez la Fonction statistique sur "OFF".

Introduisez les réglages suivants :

- ⇒ Imprimante : 9600 bauds.
- ⇒ Connectez l'imprimante à l'ordinateur.
- ⇒ Allumez l'imprimante.
- ⇒ Réglez l'option Date et heure sur « ON ».
- ⇒ Démarrez le logiciel.

Une fenêtre de saisie de la date et de l'heure s'affiche :

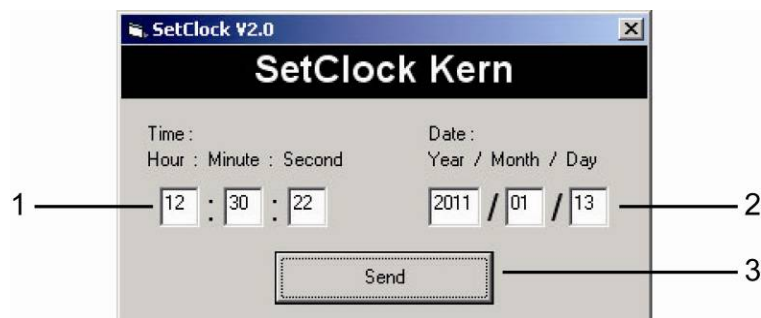

1. Réglez l'heure à l'aide du clavier.
2. Réglez la date à l'aide du clavier.
3. Appuyez deux fois sur le bouton SEND, la date et l'heure seront envoyées à l'imprimante et imprimées.
4. Redémarrez l'imprimante.

11 Protocole GLP

Pour faire le protocole GLP appuyer sur la touche fonctionnelle en mettant en marche.
Le protocole suivant est compilé et peut être complété à main:

Documentation de l'ajustage (GLP)

Date: 18/05/10

Heure: 14:26

Balance

Constructeur: _____

Modèle: _____

N° de série: _____

ID: _____

Poids d'ajustage

externe

interne

N° de série: _____

Valeur nominale: _____

Catégorie: _____

Ajustage réussi:

oui

non

Contrôler: _____

Signature: _____

12 Condition pour le stockage et l'utilisation du papier thermique

Un stockage correct du papier thermique est la garantie d'une longue conservation.

- i** Stockage :
- Endroit de stockage sombre (pas d'incidence directe des rayons du soleil)
 - Humidité relative de l'air max. 65%
 - Température max. 25°C



N'entreposez pas de papier imprimé aux conditions suivantes:

- i**
- Pas de rayons du soleil directs ou de lumière ambiante intensive
 - Pas de contact avec de l'alcool, des produits détergents et des substances analogues (ex : colles),
 - Pas de stockage dans des chemises en PVC
 - Température de stockage < 25°C.

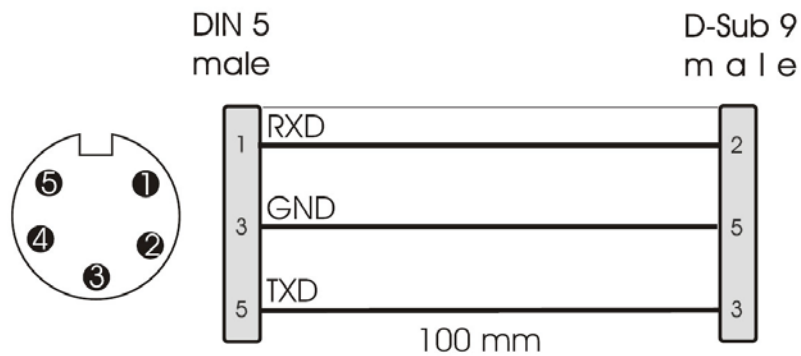
13 Câble d'imprimante

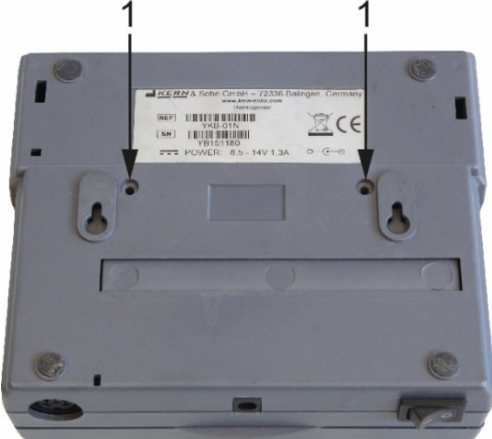
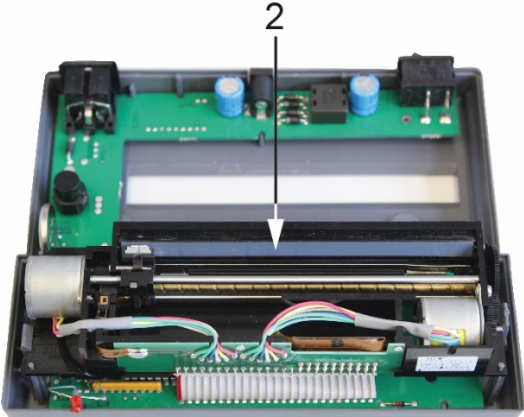

14 Nettoyage

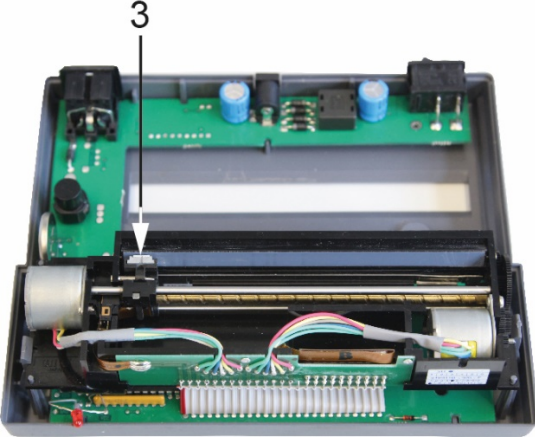
	<p>1. Retirez les vis de la partie arrière de l'imprimante</p>
	
	<p>2. Nettoyez soigneusement la bande thermique avec de l'isopropanol</p>
	
	<p>3. Lors du nettoyage, veillez à ne pas déplacer la tête d'impression.</p>
<p>ATTENTION</p> 	

15 Aide succincte en cas de panne

Symptôme	remède
Le voyant d'alimentation ne s'allume pas.	Vérifiez si le bloc d'alimentation est branché à l'imprimante et au secteur.
Le papier ne sort pas.	Vérifiez si le papier a été correctement inséré, si la fente d'entrée du mécanisme est dégagée.
Le papier sort sans impression de l'imprimante:	Vérifiez si le papier a été inséré face thermosensible tournée vers la tête d'impression, si les DIPSwitches SW sont correctement réglés.
Il n'y a pas d'impression et le papier ne sort pas	Vérifiez si le câble de branchement est connecté des deux côtés, si l'imprimante imprime l'auto-test, si les DIPSwitches SW sont correctement réglés.
Faux caractères sont imprimés	Vérifiez si les DIPSwitches SW sont correctement réglés.
L'impression est clair	<ul style="list-style-type: none">• Vérifiez si la température de fonctionnement n'est pas supérieure à la valeur tolérée, si le papier conseillé par le fabricant est utilisé.• Appliquez les préconisations du chapitre 13 « Nettoyage »

Si la panne ne peut pas être réparée, veuillez consulter votre revendeur.