



KERN & Sohn GmbH

Ziegelei 1
72336 Balingen-Frommern
Germany

**www.kern-
sohn.com/ce**

+0049-[0]7433-9933-0

+0049-[0]7433-9933-149

info@kern-sohn.com

Istruzioni per l'uso della bilancia contapezzi

KERN CPE

Tipo TCPE-A

Versione

1.0

2021-06

I



TCPE_A-BA-i-2110



KERN CPE

Versione 1.0 2021-06

Istruzioni per l'uso della bilancia contapezzi

Indice

| | | |
|-------|---|----|
| 1 | Dane techniczne | 4 |
| 2 | Deklaracja zgodności | 5 |
| 3 | Przegląd urządzenia | 6 |
| 3.1 | Elementy | 6 |
| 3.2 | Wyświetlacz..... | 7 |
| 3.3 | Klawiatura..... | 8 |
| 4 | Wskazówki podstawowe (informacje ogólne)..... | 9 |
| 4.1 | Użytkowanie zgodne z przeznaczeniem..... | 9 |
| 4.2 | Użytkowanie niezgodne z przeznaczeniem..... | 9 |
| 4.3 | Gwarancja | 9 |
| 4.4 | Nadzór nad środkami kontrolnymi | 10 |
| 5 | Podstawowe wskazówki bezpieczeństwa | 10 |
| 5.1 | Przestrzeganie wskazówek zawartych w instrukcji obsługi | 10 |
| 5.2 | Przeszkolenie personelu | 10 |
| 6 | Transport i składowanie | 10 |
| 6.1 | Kontrola przy odbiorze..... | 10 |
| 6.2 | Opakowanie / transport zwrotny | 10 |
| 7 | Rozpakowanie, ustawianie i uruchamianie | 11 |
| 7.1 | Miejsce ustawienia, miejsce użytkowania..... | 11 |
| 7.2 | Rozpakowanie i kontrola | 11 |
| 7.3 | Zabudowa, ustawianie i poziomowanie | 12 |
| 7.4 | Zasilanie sieciowe | 13 |
| 7.5 | Praca z zasilaniem akumulatorowym | 14 |
| 7.5.1 | Ładowanie akumulatora | 15 |
| 7.6 | Podłączanie urządzeń peryferyjnych..... | 15 |
| 7.7 | Pierwsze uruchomienie | 15 |
| 7.8 | Adiustacja | 16 |

| | | |
|------|--|----|
| 8 | Praca..... | 17 |
| 8.1 | Włączanie/wyłączanie | 17 |
| 8.2 | Zerowanie..... | 17 |
| 8.3 | Ważenie zwykłe..... | 17 |
| 8.4 | Ważenie z tarą | 18 |
| 9 | Wyznaczanie liczby sztuk | 18 |
| 9.1 | Wyznaczanie średniej masy pojedynczej części metodą ważenia | 19 |
| 9.2 | Wprowadzanie średniej masy pojedynczej części w postaci liczbowej..... | 20 |
| 10 | Ważenie kontrolne | 21 |
| 10.1 | Ważenie kontrolne | 21 |
| 10.2 | Liczenie kontrolne | 24 |
| 11 | Sumowanie..... | 27 |
| 12 | Menu konfiguracji..... | 28 |
| 13 | Interfejs RS-232..... | 29 |
| 13.1 | Dane techniczne | 29 |
| 13.2 | Tryb drukarki / szablony protokołów (KERN YKB-01N)..... | 30 |
| 13.3 | Protokół wydruku (ciągłe przesyłanie danych) | 30 |
| 14 | Konserwacja, utrzymywanie w stanie sprawności, utylizacja..... | 31 |
| 14.1 | Czyszczenie | 31 |
| 14.2 | Konserwacja, utrzymywanie w stanie sprawności..... | 31 |
| 14.3 | Utylizacja..... | 31 |
| 15 | Komunikaty błędów..... | 31 |
| 16 | Pomoc w przypadku drobnych awarii | 32 |

1 Dati tecnici

| KERN | CPE 6K-3 | CPE 15K-3 | CPE 30K-3 |
|---|---|-----------------------|-----------------------|
| Numero articolo / tipo | TCPE 6K-3-A | TCPE 15K-3-A | TCPE 30K-3-A |
| Divisione elementare (d) | 0,2 g | 1 g | 0,0005 kg |
| Portata (Max) | 3000 g | 6000 g | 15 kg |
| Riproducibilità | 2 g | 2 g | |
| Linearità | ±0,8 g | ±3 g | ±0,0015 kg |
| Massa minima di un pezzo con determinazione del numero di pezzi in condizioni di laboratorio* | 100 mg | 250 mg | 500 mg |
| Massa minima di un pezzo con determinazione del numero di pezzi in condizioni normali** | 1 g | 2,5 g | 5 g |
| Punti di calibrazione | 2/4/6 kg | 5/10/15 kg | 10/20/30 kg |
| Raccomandato il peso di calibrazione (non incluso nella fornitura) | 5 kg (F2) | 10 kg (F2); 2 kg (F2) | 20 kg (F2); 5 kg (F2) |
| Unità di misura | g | g | kg |
| Tempo di crescita del segnale (tipico) | 2 s | | |
| Tempo di preriscaldamento | 120 min | | |
| Umidità dell'aria | max. 80%, relativa (senza condensa) | | |
| Temperatura ambiente consentita | 0°C ... +40°C | | |
| Tensione in ingresso del dispositivo | 5 V, 1 A | | |
| Tensione in ingresso dell'alimentatore di rete | 100–240 VAC, 50/60 Hz | | |
| Batteria ricaricabile (opzionale) | 3,7 V / 4 Ah | | |
| Funzionamento a batteria ricaricabile | Tempo di funzionamento 80 ore (retroilluminazione spenta) tempo di funzionamento 50 ore (retroilluminazione accesa) tempo di ricarica ca. 5 ore | | |
| Dimensioni dell'alloggiamento [mm] | 320 × 340 × 110 (Larghezza × Profondità × Altezza) | | |
| Piatto bilancia, acciaio inox [mm] | 300 × 230 × 18 | 300 × 230 × 18 | |
| Peso netto [kg] | 2,9 | | |
| Interfaccia | RS-232 | | |

*** Massa minima di un pezzo con determinazione del numero di pezzi in condizioni di laboratorio:**

- Condizioni ambientali ideali per la determinazione del numero di pezzi ad alta risoluzione
- Nessuna dispersione della massa dei pezzi da contare

**** Massa minima di un pezzo con determinazione del numero di pezzi in condizioni normali:**

- Si verificano condizioni ambientali instabili (raffiche di vento, vibrazioni)
- Si verifica la dispersione della massa dei pezzi da contare

Dimensioni:

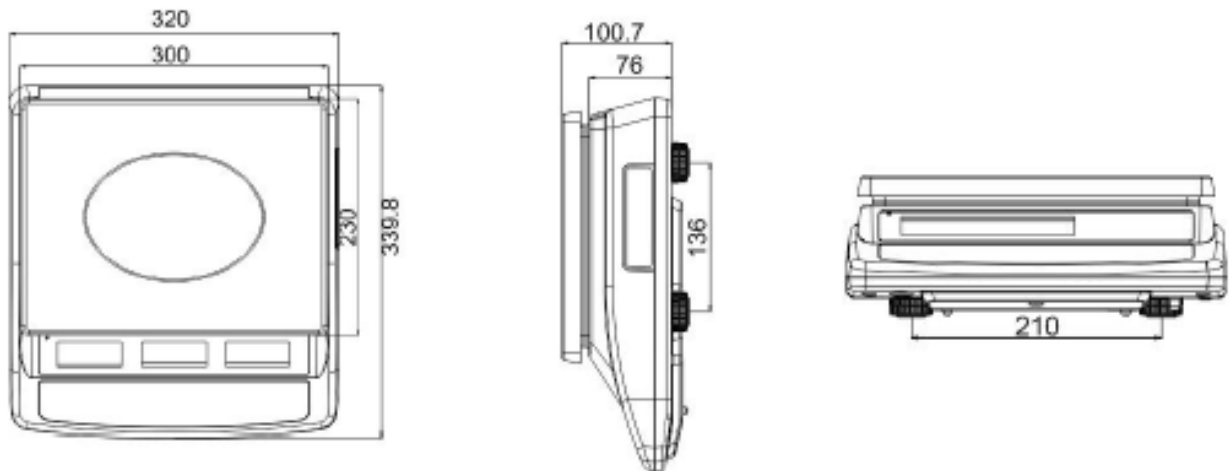

2 Dichiarazione di conformità

L'attuale dichiarazione di conformità CE/UE è disponibile online all'indirizzo

www.kern-sohn.com/ce

3 Panoramica del dispositivo

3.1 Elementi





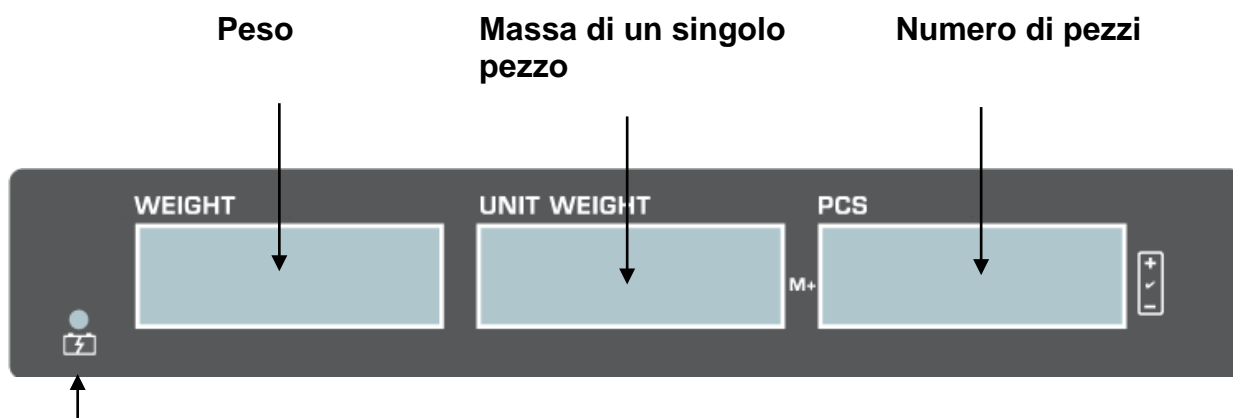

| Voce | Denominazione |
|------|---------------|
|------|---------------|

- | | |
|---|--------------------------------------|
| 1 | Piattello bilancia |
| 2 | Display |
| 3 | Tastiera |
| 4 | Interfaccia RS-232 |
| 5 | Indicatore di livello della batteria |
| 6 | Fiala (livella) |
| 7 | Piedino con vite di regolazione |
| 8 | Presca dell'alimentatore |

3.2 Display



Indicatore di livello della batteria

| Indicazione | Descrizione |
|---|--|
|  | Indicatore di livello di carica della batteria |
|  | Capacità esaurita della pila ricaricabile |
|  | Marcatori di tolleranza per il controllo del peso, vedi il cap. 10.1 |
|  | Indicatore di stabilizzazione |
| ZERO | Indicatore di zero |
| NET | Visualizzazione del valore del peso netto |
| g | Unità di misura "grammo" |
| kg | Unità di misura "chilogrammo" |
| pcs | Unità dell'applicazione "Determinazione del numero di pezzi" |

3.3 Tastiera

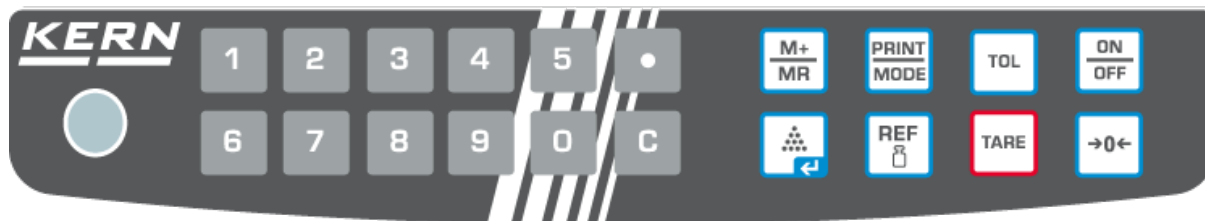

| Pulsante | Denominazione | Funzione in modalità operativa | Funzione nel menu |
|----------|------------------|--|--|
| | | Tasti numerici | – |
| | | Cancellazione | – |
| | | Punto decimale | – |
| | Pulsante M | Sommatoria Visualizzazione della somma totale "Total" | – |
| | Pulsante PRINT | Trasmissione dei dati di pesatura tramite interfaccia | Richiamo del menu di configurazione (premere e tenere premuto il pulsante) |
| | | Attivazione/disattivazione della modalità di pesatura di controllo | – |
| | Pulsante ON/ OFF | Accensione/spegnimento | – |
| | Pulsante | Determinazione della massa media di un singolo pezzo in modalità di pesatura | Conferma della selezione / ritorno alla modalità di pesatura |
| | Pulsante REF | Inserimento del peso conosciuto di un singolo pezzo in forma numerica | – |
| | Pulsante TARE | Taratura | Selezione di una voce di menu |
| | Pulsante ZERO | Azzeramento | Modifica dell'impostazione |

4 Linee guida di base (informazioni generali)

4.1 Uso conforme all'uso previsto

La bilancia che avete acquistato serve a determinare la massa (valore di pesatura) del materiale pesato. Si deve considerarla una "bilancia non automatica", ovvero tale su cui il materiale da pesare va collocato con cautela a mano al centro del piattello della bilancia. Il valore di pesata è leggibile quando la sua indicazione si è stabilizzata.

4.2 Usi non conformi all'uso previsto

La bilancia non è progettata per la pesatura dinamica, cioè la rimozione o l'aggiunta di piccole quantità di materiale pesato. Il meccanismo di "compensazione e stabilizzazione" inserito nella bilancia può causare la visualizzazione di risultati di pesatura errati! (esempio: fuoriuscita lenta di liquido dal contenitore presente sulla bilancia)!

Non sottoporre il piattello all'azione di carico prolungato. Ciò potrebbe causare danneggiamento al meccanismo di misurazione.

Evitare assolutamente scosse e sovraccarichi del piattello eccedenti i carichi massimi indicati (*Max.*), togliendo il carico di tara già presente. Ciò potrebbe portare a danneggiare la bilancia.

Non usare mai la bilancia in ambienti a rischio di esplosione. L'esecuzione di serie non è esecuzione antideflagrante.

È vietato apportare modifiche strutturali alla bilancia. Ciò potrebbe causare la visualizzazione di risultati errati di pesatura, violazione delle condizioni tecniche di sicurezza, nonché portare alla distruzione della bilancia.

La bilancia va utilizzata esclusivamente in conformità alle indicazioni riportate. Per altri impieghi / campi di applicazione è richiesto l'assenso scritto dell'azienda KERN.

4.3 Garanzia

La garanzia si estingue nel caso di:

- non osservanza delle nostre linee guida comprese nel manuale d'istruzioni per uso;
- uso non conforme alle applicazioni descritte;
- modifiche apportate o apertura del dispositivo;
- danneggiamento meccanico o quello causato dall'azione di utilities, liquidi e dell'usura naturale;
- posizionamento non corretto o impianto elettrico non idoneo;
- sovraccarico del meccanismo di misura.

4.4 Sorveglianza dei mezzi di controllo

Nell'ambito del sistema di garanzia di qualità è necessario verificare a intervalli regolari le caratteristiche tecniche di misurazione della bilancia e del peso campione eventualmente disponibile. A tal fine l'utente responsabile deve definire un ciclo adeguato, nonché il genere e la dimensione di tale verifica. Le informazioni riguardanti la sorveglianza degli strumenti di controllo quali sono le bilance, nonché l'indicazione di pesi campione indispensabili, sono disponibili sul sito internet dell'azienda KERN (www.kern-sohn.com). I pesi campione e le bilance si possono far registrare (calibrare) (rispetto al campione statale) in breve tempo e a buon mercato presso il laboratorio di registrazione della KERN accreditato da DKD (Deutsche Kalibrierdienst).

5 Indicazioni generali di sicurezza

5.1 Osservanza di indicazioni comprese nel manuale d'istruzioni per uso



- ⇒ Prima di posizionare e di mettere in funzione il dispositivo è indispensabile leggere attentamente il presente manuale d'istruzioni per l'uso, anche se avete già un'esperienza nell'uso delle bilance dell'azienda KERN.
- ⇒ Tutte le versioni linguistiche includono una traduzione non vincolante. Il documento vincolante è quello originale in lingua tedesca.

5.2 Addestramento del personale

Il dispositivo deve essere azionato e mantenuto solo da personale addestrato.

6 Trasporto e stoccaggio

6.1 Controllo in ricezione

Immediatamente dopo la ricezione del pacco, bisogna controllare se esso non presenti eventuali danneggiamenti esterni visibili. Lo stesso riguarda il dispositivo, dopo che è stato disimballato.

6.2 Imballaggio / trasporto di reso



- ⇒ Conservare tutte le parti dell'imballaggio originale per un eventuale trasporto di reso.
- ⇒ Per il trasporto di reso usare solo l'imballaggio originale.
- ⇒ Prima della spedizione scollegare tutti i cavi e parti sciolte/mobili.
- ⇒ Rimontare le sicurezze di trasporto, se presenti.
- ⇒ Proteggere tutte le parti, ad es. la protezione antivento, il piattello, l'alimentatore di rete, ecc. da scivolamento e danneggiamento.

7 Disimballaggio, posizionamento e avviamento

7.1 Luogo di posizionamento e di utilizzo

Le bilance sono state costruite in maniera tale da fornire in normali condizioni d'uso risultati di pesatura affidabili.

La scelta di posizionamento corretto della bilancia ne assicura funzionamento preciso e veloce.

Pertanto, scegliendo il posto dove posizionare la bilancia, bisogna attenersi ai seguenti principi:

- Posizionare la bilancia su una superficie stabile, piatta.
- Evitare temperature estreme, nonché oscillazioni di temperatura che si verificano, per esempio, quando la bilancia è collocata presso un radiatore oppure in ambiente esposto all'azione diretta dei raggi solari;
- Proteggere la bilancia dall'azione diretta della corrente d'aria che si viene a formare con finestre e porte aperte.
- Evitare scosse durante la pesatura.
- Proteggere la bilancia da umidità elevata dell'aria, vapori e polvere.
- Non esporre il dispositivo all'azione durevole di intensa umidità. La rugiada indesiderata (condensazione sul dispositivo di umidità presente nell'aria) può formarsi quando il dispositivo freddo sarà collocato in un ambiente notevolmente più caldo. In tal caso il dispositivo scollegato dalla rete di alimentazione va sottoposto a una acclimatazione di circa 2- ore a temperatura ambiente.
- Evitare cariche statiche provenienti da materiale pesato, contenitore della bilancia e protezione antivento.

Nel caso di presenza di campi elettromagnetici, di cariche statiche e di alimentazione elettrica instabile, sono possibili deviazioni delle indicazioni elevate (risultati errati di pesatura). In tal caso è necessario cambiare la posizione.

7.2 Disimballo e ispezione

Disimballare il dispositivo e gli accessori, rimuovere il materiale d'imballaggio e sistemarli nel luogo di lavoro previsto. Verificare che tutti gli articoli inclusi nella fornitura siano accessibili e non danneggiati.

Volume della fornitura / accessori di serie:

- Bilancia, vedi il cap. 3.1
- Alimentatore di rete
- Istruzioni per l'uso
- Coperchio operativo

7.3 Installazione, impostazione e livellamento

- ⇒ Rimuovere la protezione di trasporto
- ⇒ Installare i piatti della bilancia come indicato nella figura.



- ⇒ Posizionare la bilancia su una superficie piana.
- ⇒ Livellare la bilancia utilizzando i piedini con le viti di regolazione, la bolla d'aria nella fiala (livella) deve trovarsi all'interno della zona indicata.

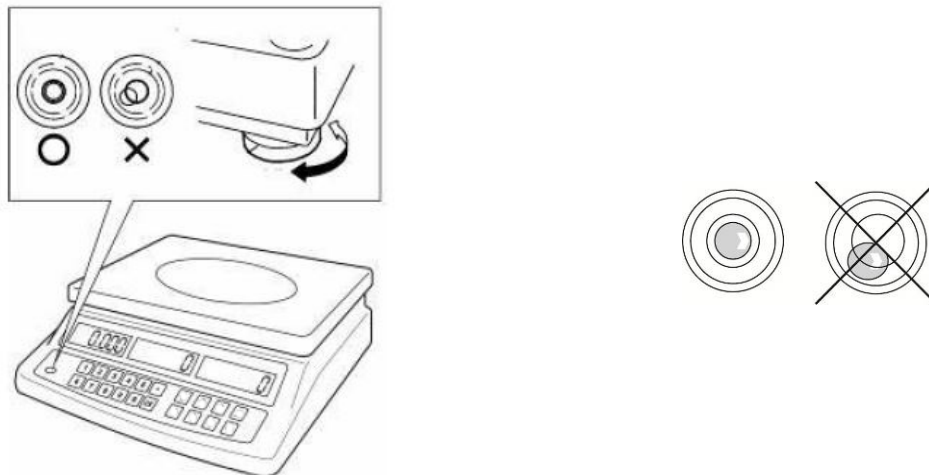

- ⇒ Controllare regolarmente il livellamento.

7.4 Alimentazione di rete



Verificare che la tensione di alimentazione della bilancia sia impostata correttamente. La bilancia può essere collegata alla rete elettrica solo se i dati della bilancia (adesivo) e quelli della tensione di alimentazione locale sono identici.



Usare solo gli alimentatori di rete originali KERN. L'uso di altri prodotti richiede l'autorizzazione da parte di KERN.



Importante:

- Verificare che il cavo di rete non sia danneggiato prima della messa in funzione.
- L'alimentatore non deve entrare in contatto con liquidi.
- La spina deve essere sempre facilmente accessibile.

7.5 Funzionamento a batteria ricaricabile

| | |
|---|--|
| ATTENZIONE | ⇒ La batteria ricaricabile e il caricabatterie sono compatibili tra loro. Usare solo l'alimentatore di rete fornito con la bilancia. |
|  | ⇒ Non usare la bilancia durante il processo di ricarica. ⇒ Sostituire la batteria ricaricabile solo con una batteria dello stesso tipo o del tipo raccomandato dal produttore. |
|  | ⇒ La batteria non è protetta da tutti gli effetti ambientali. L'esposizione della batteria a determinate condizioni ambientali potrebbe provocare incendi o esplosioni. Potrebbe portare a gravi lesioni di persone o danni materiali. ⇒ Proteggere la batteria dal fuoco e dal calore. ⇒ Non permettere che la batteria entri in contatto con liquidi, prodotti chimici o sali. |
|  | ⇒ Non esporre la batteria ad alta pressione o a radiazioni a microonde. ⇒ In nessun caso non modificare o manomettere la batteria e il caricabatterie. ⇒ Non utilizzare una batteria difettosa, danneggiata o deformata. ⇒ Non collegare o cortocircuitare i terminali elettrici della batteria con oggetti metallici. ⇒ Dalla batteria danneggiata può fuoriuscire dell'elettrolito. Il contatto dell'elettrolito con la pelle o con gli occhi può provocare irritazioni. ⇒ All'inserimento o sostituzione delle batterie, assicurarsi che la polarità sia corretta (vedere le informazioni sull'alloggiamento delle batterie). ⇒ Collegando l'alimentazione di rete si disattiva la modalità operativa a batteria. Pesando in modalità di rete per più di 48 ore, rimuovere la batteria! (pericolo di surriscaldamento). ⇒ Se si rileva che la batteria emana odori, è riscaldata, scolorita o deformata, deve essere immediatamente scollegata dall'alimentazione e, se possibile, dalla bilancia. |

7.5.1 Ricarica della batteria

La batteria ricaricabile si carica con il cavo di alimentazione in dotazione.

Prima dell'uso iniziale, caricare la batteria per almeno 5 ore utilizzando il cavo di alimentazione.



La visualizzazione del simbolo della batteria <B-ERR> sul display significa che la capacità della batteria sta per esaurirsi. Il dispositivo può ancora funzionare per circa 1 ora, dopodiché si spegne automaticamente. Se la bilancia rimane in funzione senza essere ricaricata, viene visualizzata un'indicazione <B-ERR> lampeggiante.

Caricare la batteria ricaricabile usando l'adattatore AC in dotazione.

In fase di carica, l'indicatore LED in basso a sinistra dell'indicatore di peso indica lo stato di carica della batteria.

rosso: Batteria in carica

verde: Batteria completamente carica

7.6 Collegamento di dispositivi periferici

Prima di collegare o scollegare dispositivi aggiuntivi (stampanti, computer) da/all'interfaccia dati, la bilancia deve essere assolutamente scollegata dalla rete.

Insieme con la bilancia devono essere utilizzati solo gli accessori e le periferiche KERN che sono stati abbinati in modo ottimale al dispositivo in oggetto.

7.7 Primo avvio

Per ottenere risultati precisi di pesatura con bilance elettroniche, è necessario assicurarsi che la bilancia abbia raggiunto una temperatura di esercizio adeguata (vedi "Tempo di preriscaldamento", cap. 1). In fase di riscaldamento, la bilancia deve essere collegata all'alimentazione elettrica (presa elettrica (presa elettrica, batteria o pile) durante il riscaldamento.

La precisione della bilancia dipende dall'accelerazione locale della terra.





È essenziale osservare le note riportate nel capitolo "Taratura".

7.8 Taratura

Poiché il valore dell'accelerazione terrestre non è lo stesso in ogni luogo della Terra, ogni display con un piatto di pesatura collegato deve essere regolato - secondo il principio di pesatura basato sui fondamenti della fisica - sull'accelerazione terrestre prevalente nel luogo di installazione della bilancia (solo se il sistema di pesatura non è stato precedentemente calibrato di fabbrica nel luogo di installazione). Questo processo di regolazione deve essere effettuato alla prima messa in funzione, dopo ogni cambiamento di localizzazione e anche in caso di fluttuazioni della temperatura ambiente. Per garantire valori di misurazione precisi, si raccomanda inoltre di effettuare una regolazione periodica del display anche nella modalità di pesatura.

- i** • Preparare il peso di calibrazione necessario, vedi il cap. 1.
Se possibile, la regolazione deve essere effettuata con un peso di calibrazione vicino al carico massimo della bilancia (per un peso di calibrazione consigliato, vedi la sezione "Calibrazione della bilancia"). 1). La regolazione può essere effettuata anche con pesi di altri valori nominali o classi di tolleranza, il che però non è ottimale dal punto di vista della tecnica di misurazione. La precisione del peso di calibrazione deve corrispondere approssimativamente alla divisione elementare [**d**] della bilancia, o anche meglio, se è leggermente superiore. Le informazioni sui pesi di calibrazione sono disponibili su Internet all'indirizzo: <http://www.kern-sohn.com>
- Assicurare condizioni ambientali stabili. Per la stabilizzazione è richiesto un tempo di preriscaldamento (vedi il cap. 1).
- Assicurarsi che non ci siano oggetti sul piatto della bilancia.

Esecuzione:

- ⇒ Accendere la bilancia e durante l'autotest premere e tenere premuto il tasto  fino a quando sul display appare **<ZERO ONE CAL>**.
- ⇒ Rilasciare il tasto . Verrà visualizzata l'indicazione **<---- ONE CAL>**, seguita da un'indicazione lampeggiante del primo punto di regolazione.
- ⇒ Usare il tasto **ZERO** per selezionare il peso di regolazione richiesto, vedi il cap. 1 "Punti di calibrazione" o "Peso di calibrazione raccomandato".
- ⇒ Posizionare il peso di regolazione e confermare premendo il tasto .
- ⇒ Attendere la visualizzazione dell'indicazione **<PASS>**.
- ⇒ Rimuovere il peso di calibrazione.
- ⇒ Premere il tasto . Dopo una calibrazione avvenuta con successo, la bilancia torna automaticamente alla modalità di pesatura.
In caso di errore di regolazione o di utilizzo di un peso di regolazione errato, viene visualizzato un messaggio di errore, ripetere il processo di regolazione.

8 Funzionamento

8.1 Accensione/spegnimento

Accensione:

- ⇒ Premere il tasto **ON/ OFF**.
Dopo l'accensione del display viene eseguito l'autotest della bilancia.
Attendere la visualizzazione del peso, la bilancia è pronta a pesare.

Spegnimento:

- ⇒ Premere il tasto **ON/OFF** fino allo spegnimento del display.

8.2 Azzeramento

L'azzeramento corregge l'effetto di piccole contaminazioni sul piatto della bilancia.

- ⇒ Rimuovere il peso dalla bilancia.
- ⇒ Premere il tasto **ZERO**, verranno visualizzati l'indicazione dello zero e l'indicatore <**ZERO**>.

8.3 Pesatura normale

- ⇒ Controllare la visualizzazione dello zero e, se necessario, azzerare premendo il tasto **ZERO**.
- ⇒ Posizionare il materiale da pesare.
- ⇒ Attendere la visualizzazione dell'indicatore di stabilizzazione 
- ⇒ Leggere il risultato di pesatura.



Avvertimento di sovraccarico



Evitare assolutamente sovraccarichi del piattello eccedenti i carichi massimi indicati (*Max.*), togliendo il carico di tara già presente. Ciò potrebbe portare a danneggiare la bilancia.

Il superamento del carico massimo è segnalato dall'indicazione **--ol--**.
Alleggerire il peso o ridurre il precarico.

⇒

8.4 Pesatura con tara

La tara di qualsiasi contenitore utilizzato per la pesatura può essere tarata premendo il tasto, in modo che il peso netto del materiale pesato venga visualizzato durante i successivi processi di pesatura.

- ⇒ Posizionare il contenitore di pesatura sul piatto della bilancia.
- ⇒ Attendere che l'indicatore di stabilizzazione  venga visualizzato, quindi premere il tasto **TARE**. Il peso del contenitore è memorizzato nella memoria della bilancia. Verranno visualizzati: l'indicazione dello zero e l'indicatore **<NET>**. L'indicatore "**NET**" indica che tutti i valori di peso visualizzati sono valori netti.
- ⇒ Pesare il materiale da pesare.
- ⇒ Attendere la visualizzazione dell'indicatore di stabilizzazione .
- ⇒ Leggere il peso netto.



- Dopo aver rimosso il peso dalla bilancia, il valore di tara memorizzato viene visualizzato con il segno negativo del valore.
- Per cancellare il valore di tara memorizzato, rimuovere il peso dal piatto della bilancia e premere il tasto **TARE**.
- Il processo di taratura può essere ripetuto un numero qualsiasi di volte, per esempio quando si pesano diversi componenti di una miscela (ripesatura). Il limite viene raggiunto quando l'intera gamma di tara viene esaurita.

9 Determinazione del numero di pezzi

Prima di poter determinare il numero di pezzi utilizzando la bilancia, si deve conoscere il peso medio di un singolo pezzo (peso unitario), il cosiddetto valore di riferimento. A tal fine, posizionare un numero specifico di pezzi, per i quali si procederà alla determinazione del numero di pezzi. La bilancia determina il peso totale, che verrà diviso per il numero di pezzi, il cosiddetto numero di riferimento dei pezzi. Il numero di pezzi verrà poi determinato in base al peso medio calcolato dei singoli pezzi.





- Più grande è il numero di pezzi di riferimento, più grande è la precisione del conteggio dei pezzi.
- Nel caso di pezzi piccoli o molto diversificati, il valore di riferimento deve essere corrispondentemente grande.
- Per la massa minima dei pezzi da contare, vedi tabella "Dati tecnici".
- La funzione è disponibile solo a partire da valori del peso superiore a 20 d.
- Se necessario, posizionando altri pezzi il cui numero è inferiore al carico di riferimento applicato, il peso di riferimento sarà ricalcolato dalla bilancia. Questa ottimizzazione del valore di riferimento è segnalata da un segnale acustico.

9.1 Determinazione della massa media di un singolo pezzo in modalità di pesatura

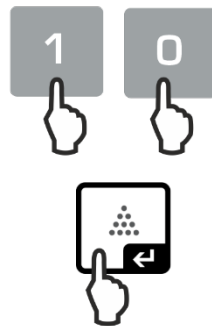
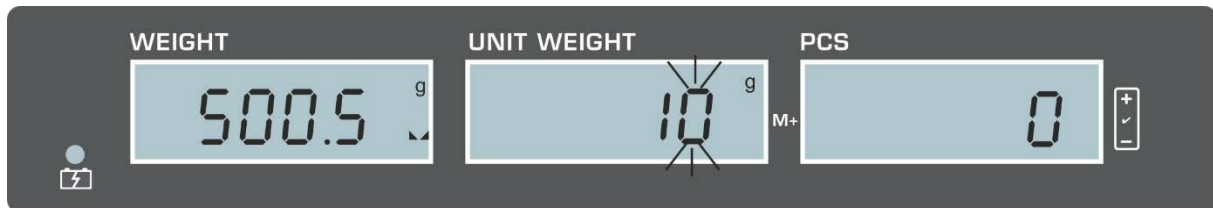

⇒ Azzerare la bilancia o, se necessario, tarare il contenitore della bilancia vuoto.



⇒ Posizionare un numero noto di singoli pezzi come carico di riferimento. Usando i tasti numerici inserire il numero di pezzi di riferimento e confermare premendo il tasto . Verrà visualizzata brevemente l'indicazione "SAMP". Il peso medio di un singolo pezzo verrà rilevato dalla bilancia e poi verrà visualizzato il numero di pezzi.



⇒ Rimuovere il peso di riferimento. La bilancia è ora in modalità contapezzi e determina il numero di pezzi sul piatto della bilancia.



Cancellazione del peso medio di un singolo pezzo:

⇒ Premere il tasto .

9.2 Inserimento del peso conosciuto di un singolo pezzo in forma numerica



⇒ Azzerare la bilancia o, se necessario, tarare il contenitore della bilancia vuoto.

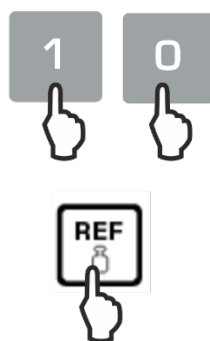
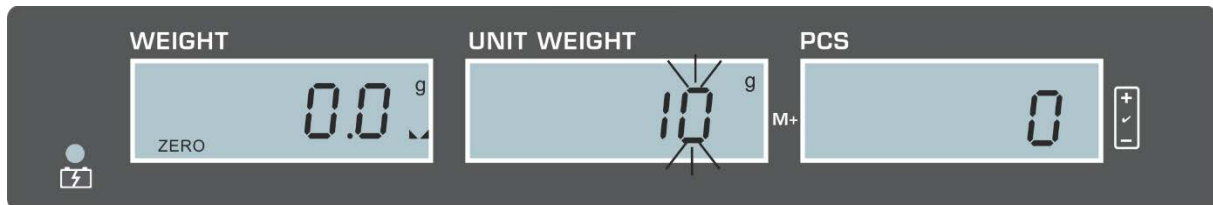

⇒ Usando i tasti numerici, inserire il peso medio conosciuto di un singolo pezzo, ad esempio 10 g, e confermare premendo il tasto **REF**.



⇒ La bilancia è ora in modalità contapezzi e determina il numero di pezzi sul piatto della bilancia.



Cancellazione del peso medio di un singolo pezzo:

⇒ Premere il tasto **C**.

10 Pesatura di controllo

i La funzione è disponibile solo a partire da valori del peso superiore a 20 d.

Attivazione della modalità di pesatura di controllo:

- ⇒ Premere il tasto **TOL** nella modalità di pesatura, verrà visualizzata l'indicazione **<CK OFF>**.
- ⇒ Premendo il tasto **TOL** si può passare dall'indicazione **<CK OFF>** a quella **<CK ON NO>**.
<CK OFF> funzione disattivata
<CK ON> funzione attivata



10.1 Pesatura di controllo

L'applicazione **<Pesatura di controllo>** permette di determinare i valori limite superiori e inferiori e quindi assicurare che il peso del materiale da pesare sia esattamente tra i limiti di tolleranza specificati.

Il superamento dei valori limite (discesa al di sotto e aumento al di sopra) è segnalato da un segnale ottico (marcatori di tolleranza) e da un segnale acustico.

Segnale ottico:

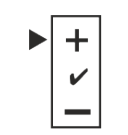
Il triangolo visualizzato sul bordo destro dell'indicatore fornisce le seguenti informazioni:

| | |
|---|---|
|  | Materiale pesato oltre i limiti stabiliti |
|  | Materiale pesato entro i limiti stabiliti |
|  | Materiale pesato sotto i limiti stabiliti |

Selezione della modalità di pesatura di controllo:

- ⇒ Premere il tasto **TOL** nella modalità di pesatura e tenerlo premuto per 3s, verrà visualizzata l'indicazione **< LIMIT – PCS-TYPE>**.
- ⇒ Premendo il tasto **TOL** si può passare dall'indicazione **<LIMIT – PCS-TYPE>** della modalità di conteggio di controllo all'indicazione **<<LIMIT – WEIGHT-TYPE>** della modalità di pesatura di controllo.
- ⇒ Confermare la selezione premendo il tasto . Verrà visualizzata un'indicazione per inserire le condizioni di trasmissione **<LIMIT – HI-MODE>**.

Impostazione delle condizioni di trasmissione e dei valori limite:

1. Con l'indicazione <**LIMIT – HI-MODE**> usando il tasto **TOL**, selezionare la condizione di trasmissione richiesta.

Possibile selezionare:

| | |
|------------|--|
| In | <ol style="list-style-type: none"> 1. Se il peso posizionato rientra nei limiti impostati, viene emesso un segnale acustico e viene visualizzato un triangolo accanto al simbolo [✓]. 2. Se il peso posizionato è inferiore al valore limite inferiore, non viene emesso alcun segnale acustico e viene visualizzato un triangolo accanto al segno [-]. 3. Se il peso posizionato è superiore al valore limite inferiore, non viene emesso alcun segnale acustico e viene visualizzato un triangolo accanto al segno [+]. |
| OUT | <ol style="list-style-type: none"> 1. Se il peso rientra nel range dei limiti impostati, il segnale acustico non viene emesso e viene visualizzato un triangolo accanto al segno [✓]. 2. Se il peso posizionato è inferiore al valore limite inferiore, viene emesso un segnale acustico e viene visualizzato un triangolo accanto al segno [-]. 3. Se il peso posizionato è superiore al valore limite inferiore, viene emesso un segnale acustico e viene visualizzato un triangolo accanto al segno [+]. |
| HI | <ol style="list-style-type: none"> 1. Se il peso posizionato è superiore al valore limite inferiore, viene emesso un segnale acustico e viene visualizzato un triangolo accanto al segno [+]. 2. Se il peso posizionato è inferiore al valore limite inferiore, non viene emesso alcun segnale acustico e viene visualizzato un triangolo accanto al segno [-]. |
| LO | <ol style="list-style-type: none"> 1. Se il peso posizionato è inferiore al valore limite inferiore, viene emesso un segnale acustico e viene visualizzato un triangolo accanto al segno [-]. 2. Se il peso posizionato è superiore al valore limite inferiore, viene emesso un segnale acustico e viene visualizzato un triangolo accanto al segno [+]. |

2. Confermare la selezione premendo il tasto , verrà visualizzata l'indicazione <**LIMIT – STABL-CHECK**>.
3. Selezionare l'impostazione richiesta premendo il tasto **TOL**.

| | |
|--------------------------|--|
| LIMIT-STABL-CHECK | Il segnale acustico suona solo a valori di pesatura stabili |
| LIMIT-UNSTA-CHECK | Il segnale acustico suona solo a valori di pesatura stabili e instabili. |

4. Confermare la selezione premendo il tasto , apparirà una finestra di inserimento dei valori numerici che permettono di inserire il valore limite superiore.



5. Con i tasti numerici, inserire il valore limite superiore, ad esempio 2 kg, nell'unità visualizzata (ad esempio grammo) e confermare premendo il tasto .
6. Apparirà una finestra di inserimento dei valori numerici che permettono di inserire il valore limite inferiore.



7. Con i tasti numerici, inserire il valore limite inferiore, ad esempio 1,5 kg, nell'unità visualizzata (ad esempio grammo) e confermare premendo il tasto . La bilancia verrà riportata alla modalità di pesatura.

Avvio del controllo di tolleranza:

- ⇒ Assicurarsi che la modalità di pesatura sia attiva. A tal fine premere il tasto **TOL** e, se necessario, usando il tasto **TOL** selezionare l'impostazione **<CK ON>**.
- ⇒ Posizionare il materiale da pesare (< 20 d) e in base ai marcatori di tolleranza/segnale sonoro, controllare se il materiale da pesare è all'interno dell'intervallo di tolleranza impostato.

Materiale pesato sotto la tolleranza impostata



Materiale pesato entro la tolleranza impostata



Materiale pesato sopra la tolleranza impostata



10.2 Conteggio di controllo

L'applicazione **<Pesatura di controllo>** permette di determinare i valori limite superiori e inferiori e quindi assicurare che il peso finale del materiale da pesare sia esattamente tra i limiti di tolleranza specificati.

Selezione della modalità di conteggio di controllo:

- ⇒ Premere il tasto **TOL** nella modalità di pesatura e tenerlo premuto per 3s, verrà visualizzata l'impostazione attuale.
- ⇒ Premendo il tasto **TOL** si può passare dall'indicazione **<LIMIT – PCS-TYPE>** della modalità di conteggio di controllo all'indicazione **<<LIMIT – WEIGHT-TYPE>** della modalità di pesatura di controllo.
- ⇒ Confermare la selezione premendo il tasto **⏏**. Verrà visualizzata un'indicazione per inserire le condizioni di segnalazione, ad es. **<LIMIT – HI-MODE>**.

Impostazione delle condizioni di trasmissione e dei valori limite:

- ⇒ Usando il tasto **TOL** selezionare la condizione di segnalazione richiesta. Possibilità di selezione, vedi il cap. 10.1 / step 1.
- ⇒ Confermare la selezione premendo il tasto , verrà visualizzata l'indicazione <LIMIT – STABL-CHECK>.
- ⇒ Selezionare l'impostazione richiesta premendo il tasto **TOL**.

| | |
|--------------------------|--|
| LIMIT-STABL-CHECK | Il segnale acustico suona solo a valori di pesatura stabili |
| LIMIT-UNSTA-CHECK | Il segnale acustico suona solo a valori di pesatura stabili e instabili. |

- ⇒ Confermare la selezione premendo il tasto , apparirà una finestra di inserimento dei valori numerici che permettono di inserire il valore limite superiore.



- ⇒ Con i tasti numerici, inserire il valore limite superiore, ad esempio 100 pezzi, e confermare premendo il tasto .
- ⇒ Apparirà una finestra di inserimento dei valori numerici che permettono di inserire il valore limite inferiore.



- ⇒ Con i tasti numerici, inserire il valore limite inferiore, ad esempio, ad esempio 90 pezzi, e confermare premendo il tasto . La bilancia verrà riportata alla modalità di pesatura.

Avvio del controllo di tolleranza:

- ⇒ Assicurarsi che la modalità di pesatura sia attiva. A tal fine premere il tasto **TOL** e, se necessario, usando il tasto **TOL** selezionare l'impostazione **<CK ON>**.
- ⇒ Assicurarsi che il peso medio di un singolo pezzo sia impostato (vedi il cap. 9).
- ⇒ Posizionare il materiale da pesare (< 20 σ) e in base ai marcatori di tolleranza/segnale sonoro, controllare se il materiale da pesare è all'interno dell'intervallo di tolleranza impostato.

Materiale pesato sotto la tolleranza impostata

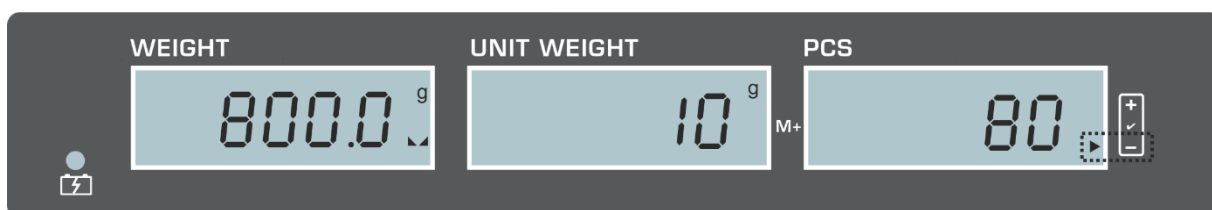

Materiale pesato entro la tolleranza impostata



Materiale pesato sopra la tolleranza impostata



11 Sommatoria

Questa funzione permette di aggiungere il numero di pezzi alla memoria della somma premendo il pulsante.



La funzione è disponibile solo per i valori di peso superiori a 20 d.

Somma del materiale pesato:

- ⇒ Assicurarsi che il peso medio di un singolo pezzo sia definito (vedi il cap. 9).
- ⇒ Se necessario, posizionare il contenitore vuoto sulla bilancia e tarare il dispositivo.
- ⇒ Posizionare il primo materiale da pesare. Attendere che venga visualizzato l'indicatore di stabilizzazione, quindi premere il tasto M. Il numero di pezzi viene aggiunto alla memoria della somma. Il numero di pesate e il numero di pezzi vengono visualizzati per circa 3 s alternati al peso attualmente posizionato.
- ⇒ Rimuovere il materiale pesato. Il prossimo materiale da pesare può essere aggiunto solo quando l'indicazione è \leq zero.
- ⇒ Posizionare il secondo materiale da pesare. Attendere che venga visualizzato l'indicatore di stabilizzazione, quindi premere il tasto M. Il numero di pezzi viene aggiunto alla memoria della somma. Il numero di pesate e il numero di pezzi vengono visualizzati per circa 3 s alternati al peso attualmente posizionato.
- ⇒ Se necessario, aggiungere un altro materiale da pesare come descritto sopra. Tra una pesata e l'altra, il peso deve essere rimosso dalla bilancia.
- ⇒ Il processo può essere ripetuto 99 volte oppure fino all'esaurimento della gamma di pesatura della bilancia.

Visualizzazione della somma totale "Total":

- ⇒ All'indicazione dello zero premere il tasto **M**. Per circa 3 s verranno visualizzati: il numero totale di pezzi e il numero di pesature.

Cancellazione della memoria della somma:

- ⇒ All'indicazione dello zero premere il tasto **M**. Mentre viene visualizzato il peso totale, premere il pulsante **C**.

12 Menu di configurazione

Nel menu di configurazione è possibile regolare le impostazioni della bilancia / l'adattamento della bilancia alle proprie esigenze (ad es. condizioni ambientali, processi di pesatura speciali).

Navigazione nel menu:

| | |
|--|---|
| Visualizzazione del menu | ⇒ Premere il tasto PRINT nella modalità di pesatura e tenerlo premuto per 3s, verrà visualizzata la prima voce del menu <BUAD96 USER SETUP> . |
| Selezione di una voce del menu | ⇒ Le singole voci del menu possono essere selezionate in sequenza premendo il pulsante TARE . |
| Selezione dell'impostazione | ⇒ Confermare la selezione di una voce del menu premendo il tasto ZERO . Viene visualizzata la prima impostazione. |
| Modifica di impostazioni | ⇒ Il tasto ZERO permette di passare tra le impostazioni disponibili. |
| Conferma dell'impostazione / ritorno dal menu | ⇒ Premere il tasto  , la bilancia verrà riportata alla modalità di pesatura. |

Panoramica:

| Voce del menu | Impostazioni | Descrizione |
|---|-----------------|--|
| BuAd96 Velocità di trasmissione | BuAd96 | Velocità di trasmissione 9600 |
| | BuAd48 | Velocità di trasmissione 4800 |
| RS CO Trasmissione dati | rS oFF | Trasmissione dati attiva |
| | rS Co | Trasmissione continua dei dati dei valori di pesatura stabili/instabili |
| | rS SCo | Trasmissione continua dei dati dei valori di pesatura stabili |
| | rS St | Trasmissione dei dati al valore di pesatura stabile |
| | rS Pr | Trasmissione dei dati premendo il tasto PRINT |
| bl-AY Retroilluminazione del display | bl-AY | La retroilluminazione si accende automaticamente cambiando il carico o operando |
| | bl-on | Retroilluminazione del display sempre attivata |
| | bl-oFF | Retroilluminazione del display disattivata |
| FiLt-1 Filtro | FiLt-1 ~ FiLt-5 | Adattamento alle condizioni dell'ambiente, possibilità di selezionare FiLt-1 ~ FiLt-5. nell'unità visualizzata (ad es. grammi) Più alto è il grado del filtro, più veloce è il tempo di risposta. |

| | | |
|--|--------------------|--|
| SEnS-6 Sensibilità | SEnS-0~ SEnS-9 | Adattamento alle condizioni dell'ambiente, possibilità di selezionare SEnS-0~ SEnS-9 Più alto è il grado, più alta è la sensibilità. |
| Zero-0 Mantenimento dello zero | Zero-0 ~ Zero-9 | Mantenimento automatico dello zero, possibilità di selezionare 0 d – 9 d i Se la quantità del materiale pesato sarà lievemente diminuita o aumentata, allora un meccanismo “compensativo-stabilizzante” incorporato nella bilancia potrebbe causare la visualizzazione di risultati di pesata errati (ad es. fuoriuscita lenta di liquido dal contenitore presente sulla bilancia)! Si raccomanda di disattivare questa funzione durante il dosaggio con piccole fluttuazioni di peso. |
| L-AZ-0 Impostazione del punto zero | L-AZ 0 ~ L-AZ 9 | Intervallo di carico al quale la bilancia ritorna a zero, possibilità di selezionare 0 d – 9 d |

13 Interfaccia RS-232

L'interfaccia RS-232 permette lo scambio bidirezionale dei dati tra la bilancia e i dispositivi esterni. La trasmissione dei dati avviene in modo asincrono in codice ASCII.

Per garantire la comunicazione tra la bilancia e la stampante devono essere soddisfatte le seguenti condizioni:

- Collegare la bilancia all'interfaccia della stampante utilizzando il cavo specifico. Il funzionamento senza interferenze è assicurato solo con un cavo d'interfaccia idoneo della KERN.
- I parametri di comunicazione (velocità di trasmissione) della bilancia e della stampante devono essere compatibili.

13.1 Dati tecnici

Preso connettore d sub mini a 9- pin

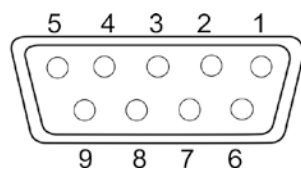

Pin 2 RXD

Input (ingresso)

Pin 3 TXD

Output (uscita)

Pin 5 GND

Signal ground (peso)

Velocità di
trasmissione

possibilità di selezionare 4800/9600

13.2 Modalità di stampante / modelli di protocolli (KERN YKB-01N)

| | | |
|--|----------|-------------------------------------|
| Determinazione del numero di pezzi | ±1500,0g | <i>Peso</i> |
| | 10g/pcs | <i>Peso di un singolo pezzo</i> |
| | 150PCS | <i>Numero di pezzi</i> |

Sommatoria Impossibile connettersi alla stampante

13.3 Protocollo di stampa (trasmissione dei dati continua)

| Byte | 1 | 2 | 3 | 4 | 5 | 6 | 7 | 8 | 9 | 10 | 11 | 12 | 13 |
|------|---|------|------|------|------|---|---|---|---|----|------|------|----|
| | + | <20> | <20> | 1 | 0 | 7 | 4 | . | 5 | g | <CR> | <LF> | |
| | - | <20> | <20> | <20> | <20> | 5 | 0 | . | 6 | g | <CR> | <LF> | |
| O | L | | | | | | | | | | | | |

| N. | Descrizione |
|---------|---|
| 1 | Segno del valore (positivo/negativo); alfabeto: O |
| 2 ~ 8 | 7 bit del valore di pesatura con punto decimale |
| 9 ~ 10 | Unità di misura |
| 11 ~ 12 | Segno della fine |
| <20> | Spazia |

14 Manutenzione, conservazione in condizioni di efficienza, smaltimento



Scollegare il dispositivo dalla tensione di esercizio prima di eseguire qualsiasi intervento di manutenzione, pulizia e riparazione.

14.1 Pulizia

Non adoperare alcun prodotto per pulizia aggressivo (solventi, ecc.), ma pulire il dispositivo solo con uno strofinaccio imbevuto di sapone neutro. Il liquido non può penetrare all'interno del dispositivo. Asciugare con un panno asciutto e morbido.

Residui sciolti di campioni/polvere possono essere rimossi con cautela con pennello o aspirapolvere portatile.

Eliminare immediatamente il materiale pesato disperso.

14.2 Manutenzione, conservazione in condizioni di efficienza

⇒ L'apparecchio può essere utilizzato e sottoposto a manutenzione solo da tecnici dell'assistenza formati e autorizzati da KERN.

⇒ Prima di aprire il dispositivo, scollegarlo dalla rete di alimentazione.

14.3 Smaltimento

Lo smaltimento del dispositivo e del suo imballaggio dev'essere fatto in conformità alla legge nazionale o regionale vigente in luogo di esercizio del dispositivo.

15 Messaggi di errore

| Messaggio di errore | Descrizione |
|---------------------|--|
| --ol-- | Sovraccarico |
| B-ERR | Capacità esaurita delle pile/batterie ricaricabili |
| Err 9 | Errore di sommatoria |
| P-ERR | Peso medio di un singolo pezzo oltre il limite |

16 Soluzione di problemi dovuti a piccole avarie

Nel caso di disturbi dell'andamento del programma bisogna spegnere la bilancia per un momento e scollegarla dalla rete. Successivamente bisogna ricominciare il processo di pesatura.

Interferenze

Possibile causa

Indice di peso non è acceso.

- La bilancia non è accesa.
- Connessione di rete interrotta (cavo di rete non collegato/danneggiato).
- Interruzione dell'alimentazione elettrica.

Indicazione di peso cambia in continuo.

- Corrente / movimenti dell'aria.
- Vibrazioni del tavolo/piano di appoggio.
- Piattello della bilancia a contatto con corpi estranei.
- Campi elettromagnetici / elettricità statica (scegliere un altro luogo di posizionamento / spegnere il dispositivo che interferisce, se possibile).

Il risultato della pesatura è evidentemente sbagliato.

- L'indicazione della bilancia non è stata azzerata.
- Calibrazione non corretta.
- Bilancia posizionata in modo instabile.
- Si verificano forti oscillazioni di temperatura.
- Il tempo di preriscaldamento non è stato mantenuto.
- Campi elettromagnetici / elettricità statica (scegliere un altro luogo di posizionamento / spegnere il dispositivo che interferisce, se possibile).