

KERN

KERN & Sohn GmbH

Ziegelei 1
D-72336 Balingen
Email info@kern-sohn.com

Tel.: +49-[0]7433- 9933-0
Fax.: +49-[0]7433-9933-149
Internet www.kern-sohn.com

Istruzioni d'uso della stampante di statistiche

KERN YKS-01

Versione 1.3
2021-11
I



YKS-01-BA-i-2113

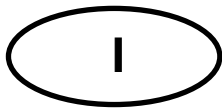

KERN YKS-01

Versione 1.3 2021-11

Istruzioni per l'uso Stampante di statistiche

Sommario

1	Dati tecnici.....	3
2	Dichiarazione di conformità	4
3	Disimballaggio	4
4	Installazione e messa in esercizio.....	4
5	Denominazione dei pezzi della stampante.....	5
6	Preparare la stampante per l'esercizio.....	6
7	Elementi di comando.....	8
8	Accensione.....	8
9	Funzioni statistiche.....	9
9.1	Azzeramento del contatore di statistica.....	9
9.2	Valore aritmetico medio di quantità generale:.....	10
9.3	Deviazione standard di quantità generale.....	10
9.4	Deviazione standard di quantità di prova (campione di sorte).....	10
10	Data e ora.....	11
11	Protocollo GLP.....	12
12	Condizione preliminare per l'immagazzinamento e l'utilizzo di carta termica .	13
13	Cavo per stampante.....	13
14	Pulizia.....	14
15	Manualetto in caso di guasto.....	15

La stampante YKS-01 è una stampante termica standard

1 Dati tecnici

Stampa	Stampa termica bidirezionale con testa mobile a 8 punti
Struttura di un carattere	Matrice 8x8 punti
Velocità di stampa	0,75 righe
Numero di caratteri per ogni riga	40, 80
Set di caratteri	IBM set 2
Carta termosensibile	su un rullo, larghezza 112mm, lunghezza 20m
Diametro max. di avvolgimento	42 m
Verificare la tensione	8.5 V – 14 V DC
Adattatore di rete esterno	230 V 50 Hz 0.12 A / 9V DC 1.3 A
Consumo di energia	3 W 15W
Interfaccia di approvvigionamento	Tipo Jack 2.1
Baudrate	1200, 2400, 4800, 9600 baud
Parametro/formato dati	8 o 7 bit, con o senza controllo di parità
Parità	pare o dispare
Protocollo di trasferimento	riferitosi al hardware con DTR
Durata di lavoro	5000 ore oppure 500 000 righe
Temperatura d'esercizio	5°C - 35°C
Umidità dell'aria	max. 80 %, senza formazione di condensa
Dimensioni	165 x 140 x 50 mm
Peso	0.45 kg (senza rullo di carta)

2 Dichiarazione di conformità

Dichiarazione di conformità CE/UE attuale è disponibile all'indirizzo:

www.kern-sohn.com/ce

3 Disimballaggio

La fornitura comprende:

- 1 - Stampante
- 2 - Adattatore di rete
- 3 - Cavo della stampante
- 4 - 1 x rullo di carta termosensibile
- 5 - Istruzioni per l'uso

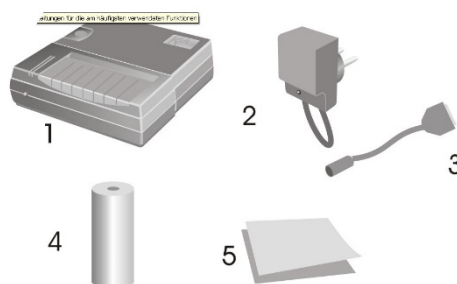

Se manca uno degli articoli elencati sopra, rivolgetevi subito al vostro rivenditore.

4 Installazione e messa in esercizio

Lavorare sulla stampante solo in posti di lavoro con le seguenti condizioni ambientali:

Temperatura: 5°C - 35°C

Umidità: 10 – 80 % (senza condensato)

Osservare lo seguente sul luogo d'installazione:

Senza polvere e umidità

Non installare la stampante vicino alle sorgenti di calore forte

Non installare l'apparecchio nella portata di campi forti elettrici, magnetici, elettromagnetici e campi di pulsazioni e superfici che accumulano cariche elettrostatiche

Influenza diretta da luce del sole, urti o vibrazioni.

L'alimentazione elettrica avviene tramite apparecchio esterno.

Il valore di tensione sopraindicato deve corrispondere alla tensione locale.

Usare solo apparecchi di collegamento alla rete KERN originali.

L'uso di prodotti di fabbricazione diversa necessita dell'autorizzazione di KERN.

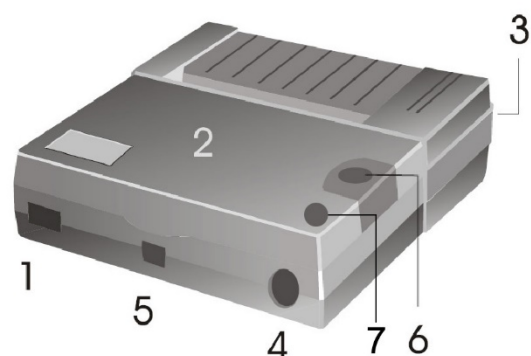

5 Denominazione dei pezzi della stampante

- 1 - Commutatore ON/OFF
- 2 - Copertura dello scomparto di carta
- 3 - LED per indicazione ON/OFF
- 4 - Interfaccia per il collegamento alla bilancia
- 5 - Interfaccia per l'approvvigionamento della stampante
- 6 - Pulsante „Feed“
- 7 - Tasto di funzione

6 Preparare la stampante per l'esercizio

Togliere la copertura dello scomparto di carta

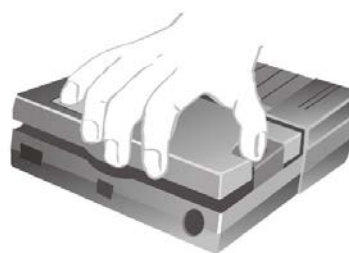

Impostazione dei microinteruttori

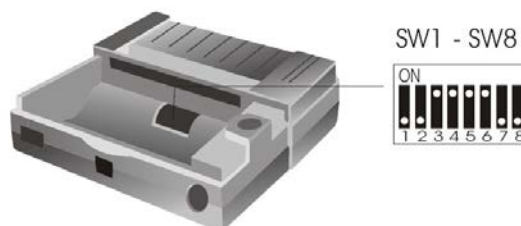

Tramite i microinterruttori (switches) si definisce il tipo di esercizio della stampante.

	1200	2400	4800	9600
SW1	ON	OFF	ON	OFF
SW2	ON	ON	OFF	OFF
SW3	SW4	FORMAT		
OFF	OFF	8 bits – no parity		
ON	OFF	7 bits – odd parity		
OFF	ON	7 bits – even parity		
ON	ON	7 bits – ignore parity		
SW5	ON	Ora solare		
	OFF	Ora legale		
SW6	ON	Statistica ON		
	OFF	Statistica OFF		
Lingua	POL.	GER.	ENG.	FRA.
SW7	ON	OFF	ON	OFF
SW8	ON	ON	OFF	OFF



Eeguire i cambiamenti delle impostazioni dei microinterruttori con approvvigionamento di corrente spento.
Dopo il riavviamento dello strumento le modifiche si ritroveranno memorizzate.

Collegare i cavi:

La stampante ha due interfacce sulla parete posteriore dell'apparecchio:

Collegamento cavo della stampante

Collegamento dell'adattatore di rete



Utilizzare con la vostra stampante esclusivamente gli accessori e le bilance di KERN. Prima di collegare i cavi alla stampante, questa deve essere staccata dalla tensione di rete.

Preparazione della carta:

- ⇒ Piegare una estremità della carta prima di inserirla nella stampante

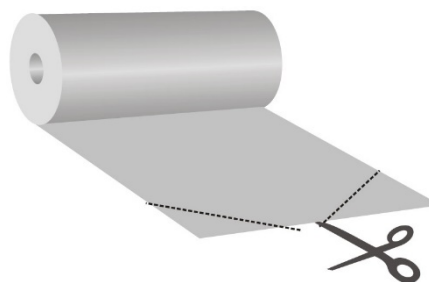

Inserire la carta

- ⇒ Inserire l'estremità piegata della carta nel meccanismo
- ⇒ Accendere l'approvvigionamento della stampante
- ⇒ Tenere il tasto „FEED“ premuto finché la carta fuoriesce dalla fenditura di uscita del meccanismo



Strappare la carta

- ⇒ tirare la stampante trasversalmente al senso di stampa di modo che si appoggi sul lardone di taglio nella custodia della stampante

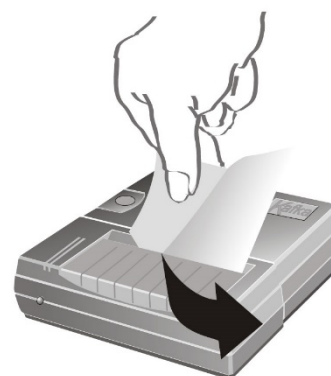

Non tirare la stampa verso l'alto.

7 Elementi di comando

Dopo il collegamento dell'adattatore di rete alla stampante e alla rete, siccome dopo aver commutato l'interruttore ON/OFF della stampante sulla posizione "ON", si accende la spia rossa dell'approvvigionamento.

Questa spia anche indica che la stampante è pronta per l'esercizio.

8 Accensione

- ⇒ All'innestare premere il tasto „FEED“, la stampante esegue una autoprova e i parametri vengono stampati.
Il LED rosso è acceso, la stampante è pronta per funzionare.
- ⇒ Premere il tasto “FEED”: accensione, eventualmente spegnimento del numeratore avviene quando le funzioni statistiche sono messe in “ON”
- ⇒ Premere e tenere premuto il tasto “FEED”: è effettuato il trasporto di carta.
- ⇒ Premere il tasto “FEED”: accensione o, eventualmente, disinserimento della data e ora quando le funzioni statistiche sono messe in “OFF”

9 Funzioni statistiche

Per produrre una statistica occorre inserire il numeratore.

Dopo alcune pesate la statistica è prodotta quando viene premuto il tasto di funzione:

Esempio: numeratore in ON:

Numerator ON	
001:	0.366 g
002:	0.363 g
003:	0.357 g
004:	0.354 g
18/05/10	15:01
n	004
Σ	00001.44 g
\bar{x}	00000.31 g
σ^{n-1}	00000.14
σ^n	00000.44
Min	00000.00 g
Max	00000.36 g
R	00000.36 g

Chiarificazione:

n	Numero di valori di misurazione
Σ	Somma di tutti i valori di misurazione
\bar{x}	Valore medio di tutti i valori di misurazione
σ^{n-1}	Deviazione standard dalla quantità generale
σ^n	Deviazione standard dalla quantità di prova (campione di sorte)
Min	Valore minimo della quantità generale
Max	Valore massimo della quantità generale
R	Estensione della quantità generale (valore massimo – valore minimo)

9.1 Azzeramento del contatore di statistica

Premendo e mantenendo premuto il pulsante funzione rosso si farà azzerare il contatore di statistica.

9.2 Valore aritmetico medio di quantità generale:

$$\bar{X} = \frac{x_1 + x_2 + \dots + x_n}{n}$$

9.3 Deviazione standard di quantità generale

$$\sigma_n = \sqrt{\frac{\sum x_i^2 - \frac{1}{n}(\sum x_i)^2}{n}}$$

9.4 Deviazione standard di quantità di prova (campione di sorte)

$$\sigma_{n-1} = \sqrt{\frac{\sum x_i^2 - \frac{1}{n}(\sum x_i)^2}{n-1}}$$

10 Data e ora

Per impostare la data e l'ora è necessario il software "SetClock Kern" dell'azienda KERN. È possibile scaricarlo dal negozio online KERN sotto la scheda Downloads della stampante.

- ⇒ Collegare la stampante alla porta COM1 del PC utilizzando il cavo null modem. (Oppure usando la Gestione dei dispositivi, cambiare la porta COM in COM1). Ricordarsi che: A tal fine sono richiesti i diritti dell'amministratore!
- ⇒ Impostare l'opzione Funzione statistica in "OFF".

Inserire le seguenti impostazioni:

- ⇒ Stampante: 9600 baud.
- ⇒ Collegare la stampante al PC.
- ⇒ Accendere la stampante.
- ⇒ Impostare l'opzione Data e ora in „ON”.
- ⇒ Eseguire il software.

Verrà visualizzata la finestra di inserimento della data e dell'ora:



1. Impostare l'ora utilizzando la tastiera.
2. Impostare la data utilizzando la tastiera.
3. Premere 2 volte il tasto SEND, la data e l'ora verranno trasmesse alla stampante e stampate.
4. Riavviare la stampante.

11 Protocollo GLP

Per creare il protocollo GLP è necessario premere durante l'accensione il tasto di funzione. Viene prodotto il protocollo riportato di seguito che successivamente può essere compilato a mano:

Documentation of Adjustment (GLP)

Date: 18/05/10

Hour: 14:26

Balance

Manufacturer: _____

Model: _____

Serial no.: _____

ID: _____

Adjustment weight

external

internal

Serial no.: _____

Rated value: _____

Class: _____

Adjustment successful:

yes

no

Auditor: _____

Signature: _____

12 Condizione preliminare per l'immagazzinamento e l'utilizzo di carta termica

La carta termica è conservata per un lungo tempo dovuto ad un immagazzinamento corretto.



Immagazzinamento:

- luoghi di immagazzinamento scuri (nessuna luce solare diretta)
- Umidità relativa max. dell'aria 65%
- Temperatura max. 25°C

Immagazzinare la carta stampata solo sotto le seguenti condizioni:



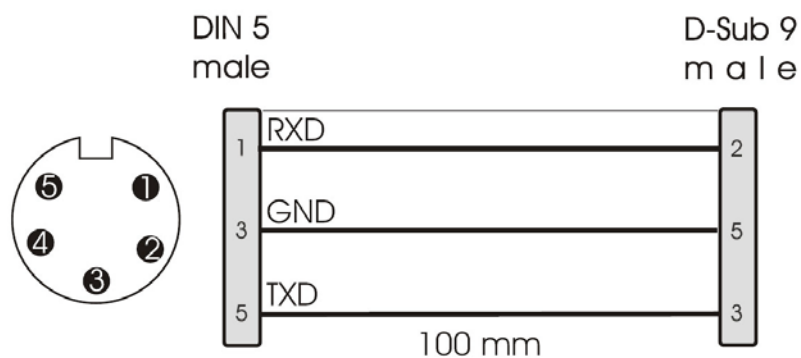

- Nessuna radiazione diretta del sole oppure luce intensa nel locale
- Nessun contatto con alcool, solventi e sostanze simili (ad es. colle),
- Non conservare in sacchi di PVC
- Temperatura di immagazzinamento < 25°C.

13 Cavo per stampante

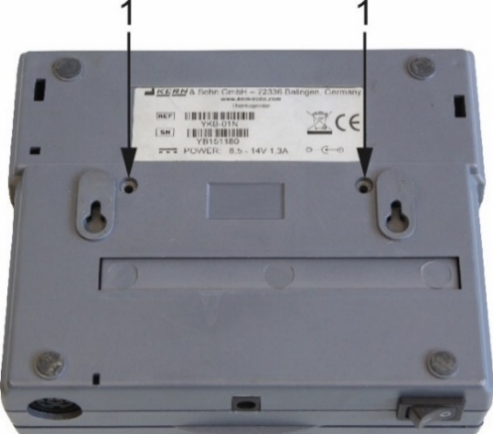
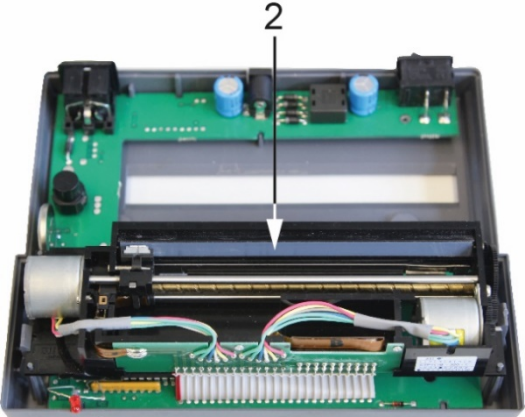

14 Pulizia

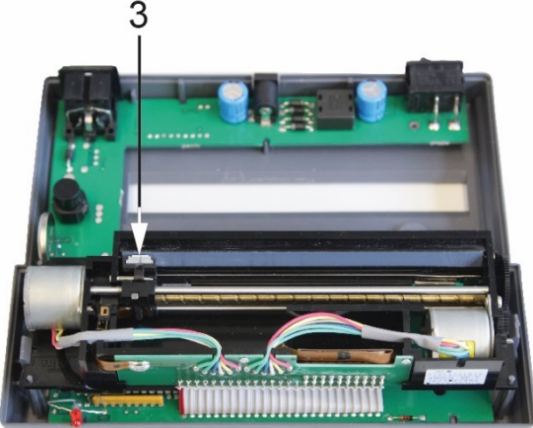
	<p>1. Svitare le viti presenti nella parte posteriore della stampante</p>
	
	<p>2. Pulire con cautela il listello termico con isopropanolo</p>
	
	<p>3. Durante la pulizia badare a non muovere la testina stampante.</p>
<p>ATTENZIONE</p> 	

15 Manualetto in caso di guasto

Sintomo

Soluzione

L'avvisatore dell'approvvigionamento non è acceso.

Controllare se l'adattatore di rete è collegato alla stampante e alla rete.

La carta non fuoriesce.

Controllare se la carta è stata inserita correttamente, se la fenditura di ingresso del meccanismo è libera.

La carta fuoriesce dalla stampante senza stampa:

Controllare se la carta è stata inserita con il lato termosensitivo verso la testa di stampaggio, se gli interruttori SW sono correttamente impostati.

Non avviene la stampa e la carta non fuoriesce

Controllare se il cavo di collegamento è correttamente collegato su ambedue i lati, se la stampante esegue l'autoprova, se gli interruttori SW sono correttamente impostati.

Si stampano caratteri incorretti

Controllare se gli interruttori SW sono correttamente impostati.

La stampa è impastata

- Controllare se la temperatura di esercizio non è al di sopra del valore consentito, se viene utilizzata la carta raccomandata dal fabbricante.
- Attenersi alle linee guida del cap. 13 „Pulizia“

Se l'errore non può essere corretto, rivolgetevi al vostro rivenditore.